

# PAC HT CHAUFFAGE PRODUCTION ECS

POMPES À CHALEUR HAUTE TEMPÉRATURE  
PRODUCTION EAU CHAUDE SANITAIRE

*Airwell*

PROFESSIONNEL



# PAC HT/ECS

Pompes à Chaleur Haute Température  
et production d'Eau Chaude Sanitaire

## UN PRODUIT TOUT EQUIPE DE SERIE :

- Grille de protection échangeur
- Tableau électrique et régulateur
- Disjoncteur/sectionneur de sécurité
- Purgeur automatique
- Circulateur 3 Vitesses
- Pressostat HP/BP (Haute/Basse Pression)
- Thermostat d'ambiance programmable et communiquant
- Contrôleur de phases (Modèles Triphasés)
- Soupape de sécurité
- Limiteur d'intensité au démarrage (Modèles Monophasés)
- Vanne de remplissage d'eau

### TABLEAU DE COMMANDE EXTÉRIEUR

Véritable interface de dialogue avec la régulation de la PAC, il est solidaire de la machine. Simplifiant la mise en service et la maintenance, il présente un affichage simple et complet des paramètres de régulation et de fonctionnement.

### THERMOSTAT D'AMBIANCE COMMUNIQUE

Il offre une visualisation du fonctionnement ainsi qu'un contrôle complet de nombreuses fonctions, telles que :

- Réglage de la température ambiante souhaitée
- Programmation journalière ou hebdomadaire de la température
- Programmation d'absence, mode hors gel

### REGULATION PERFECTIONNEE

Elle assure le choix automatique du mode de fonctionnement des compresseurs, garantit une régulation optimisée avec ou sans le thermostat d'ambiance et analyse continuellement tous les paramètres de sécurité et diagnostic.

### FIABILITE EPROUVEE

Le traitement hydrophilique de l'échangeur à ailettes lisses permet de le protéger de la corrosion en allongeant sa durée de vie tout en garantissant des performances élevées par tout temps. Dotée d'une carrosserie métal galvanisé, d'un traitement anticorrosion avec peinture epoxy, les PAC HT vous offrent une tenue dans le temps et ce quelles que soient les conditions de fonctionnement, même les plus extrêmes.

### INNOVATION ET SYSTEME BREVETE : TECHNOLOGIE BI COMPRESSEUR\*

Un contrôle optimum grâce à trois possibilités de fonctionnement :

- Petit compresseur seul permettant une consommation minimale pour la majorité des besoins
  - Gros compresseur seul pour une montée en température rapide
  - Les 2 compresseurs ensemble (en double étage) pour une forte puissance et un rendement élevé lors des basses températures.
- PAC HT AIRWELL est la seule Pompe à Chaleur Haute Température qui vous **garantie de l'eau à une température de sortie de 65°C et ce jusqu'à des températures extérieures de -20°C**

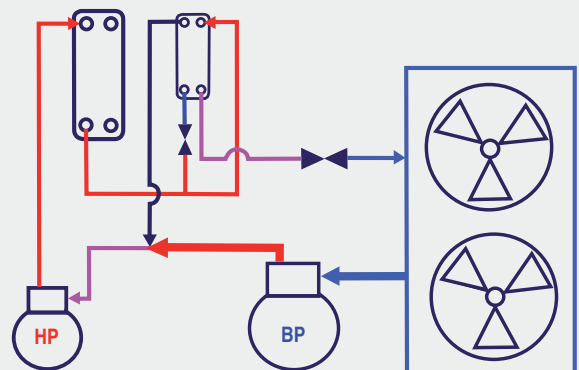

Cycle bi-étagé avec économiseur et injection partielle

\*brevet français : cycle à double étage avec économiseur et injection partielle

## PAC HT AIRWELL BÉNÉFICIEZ DE TOUS LES AVANTAGES D'UNE SOLUTION D'AVENIR.



### NEUF OU RÉNOVATION, PLUS BESOIN DE CHAUDIÈRE.

La pompe à chaleur haute température assure l'intégralité des besoins de chauffage et d'eau chaude sanitaire de la maison. Elle remplace la chaudière pour alimenter les radiateurs, qu'ils soient neufs ou déjà installés.



Remplace votre chaudière



### DE L'EAU TRÈS CHAUDE PAR TOUS LES TEMPS



Il fait très froid dehors... Même jusqu'à -20° la pompe à chaleur haute température Airwell vous fournit de l'eau à une température de sortie de 65°C. Elle est la seule aujourd'hui à garantir un tel confort même lorsque l'hiver est aussi extrême.

### DES ÉCONOMIES IMPORTANTES.

La pompe à chaleur haute température puise l'énergie gratuite de l'environnement et ne consomme que peu d'électricité pour fonctionner. Pour 100% des besoins de chauffage, environ 70% proviennent des calories extérieures tandis que 30% sont fournis par l'électricité.



### CRÉDIT D'IMPÔT

Les Pompes à Chaleur air/eau PAC HT Airwell sont éligibles au crédit d'impôt. Que l'acquéreur soit imposable ou non, il est REMBOURSÉ d'une partie du prix du matériel. Pour plus d'informations sur la législation en vigueur, rendez-vous sur le site officiel : [www.impots.gouv.fr](http://www.impots.gouv.fr)

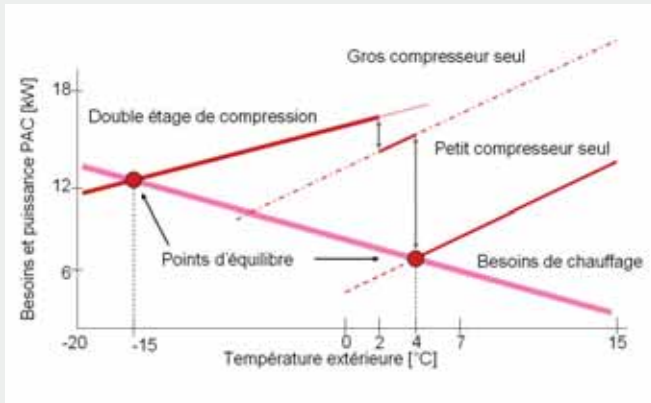

### EXEMPLE DE GESTION DES COMPRESSEURS

A températures extérieures supérieures à 4°C, la PAC HT utilise le petit compresseur seul avec une température de départ d'eau inférieure ou égal à 55°C, en accord avec la courbe de chauffe nécessaire.

Si les besoins de chauffage sont plus élevés que prévu, après une période d'inoccupation par exemple, c'est le gros compresseur qui va démarrer pour atteindre la température de confort rapidement.

Pour les températures extérieures entre 4°C et 2°C, le gros compresseur seul va démarrer.

En dessous de 2°C extérieur, la PAC HT va utiliser les 2 compresseurs en double étage pour fournir la température de départ d'eau nécessaire.

### LES AVANTAGES DE LA TECHNOLOGIE BI-COMPRESSEUR

**Avantages : de meilleures performances (jusqu'à +24% par rapport à une technologie mono-compresseur) pour une moindre consommation et une meilleure longévité.**

Le besoin à mi-saison est plus faible et donc il faut sortir une eau à une température moins élevée. Dans ce cas, un seul compresseur adapté fonctionne et garantit les meilleures performances avec une moindre consommation d'électricité.

Dans le cas d'un fonctionnement à pleine puissance, pour les températures les plus basses de l'année, les 2 compresseurs se partagent le travail. Chacun fait une partie du chemin dans les meilleures conditions alors qu'un compresseur seul devrait faire tout le travail dans ses conditions limites.

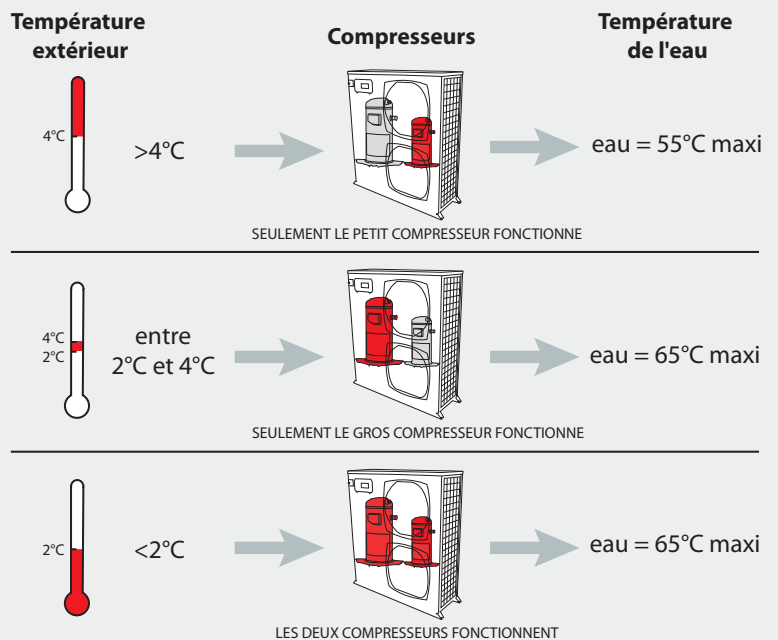

### L'ENVIRONNEMENT RESPECTÉ AVEC JUSQU'À 80% DE CO2 EN MOINS.

La PAC HT Airwell est une solution de chauffage qui valorise les énergies naturelles tout en respectant l'environnement. Elle fonctionne en circuit fermé et l'emploi du fluide "vert" R407C préserve la couche d'Ozone.

**UN PRODUIT CONÇU ET FABRIQUÉ DANS NOTRE SITE DE PRODUCTION DE NORMANDIE**

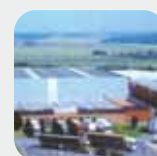

# PAC HT/ECS

Pompes à Chaleur Haute Température  
et production d'Eau Chaude Sanitaire

## LE BALLON DE PRODUCTION D'EAU CHAUDE SANITAIRE PROPOSÉ EN OPTION.

- 3 modes d'autorisation de production d'Eau Chaude Sanitaire :
  - Suivant le programme heures creuses de votre fournisseur d'énergie
  - Suivant votre propre programme horaire (utilisation de la base horaire fournie par le thermostat communiquant)
  - Pas de programmation spécifique (autorisation 24h/24)

- 3 modes de fonctionnement :

**Confort** : Production d'Eau Chaude Sanitaire à la température de consigne durant la plage d'autorisation avec les compresseurs seuls. Utilisation de la résistance uniquement pour compléter la chauffe si la consigne ECS est très élevée (supérieure à 58°C). En dehors de la plage, maintien de la température d'eau chaude sanitaire à une valeur mini toujours atteignable par la PAC.

**Economique** : Production d'Eau Chaude Sanitaire à la température de consigne durant la plage d'autorisation. Utilisation de la résistance uniquement pour compléter la chauffe si la consigne ECS est très élevée (supérieure à 58°C). En dehors de la plage, ni la PAC ni la résistance ne sont autorisées.

**Forcé** : Mode manuel permettant une charge instantanée du ballon sans tenir compte des plages d'autorisation. Après le cycle de chauffe, le mode d'autorisation programmé redevient opérant.

- Mode vacances (consigne hors gel)
- Fonction anti-légionelles programmable
- Gestion intelligente du couple vanne 3 voies / circulateur



### BALLON DE PRODUCTION D'EAU CHAUDE SANITAIRE PROPOSE EN OPTION.

Les caractéristiques du ballon ECS préconisé sont adaptées au fonctionnement de la PAC HT. Ce ballon au développement spécifique, est optimisé avec la PAC HT pour garantir la production d'eau chaude sanitaire. Toutes anomalies sur la PAC ou sur le système lié à l'utilisation d'un autre ballon ECS ou d'autres accessoires que ceux préconisés par le fabricant ne pourront être pris au titre de la garantie du constructeur. La garantie du constructeur ne s'appliquera que dans la mesure où l'installation a été réalisée dans les règles de l'art, dans le respect des préconisations et que la mise en service aura été assurée par une station technique agréée Airwell.



Ballon 300L 2,5kW serpentin 3,1m<sup>2</sup> - dimensions H1685mm - Diamètre 620mm - Poids 130kg

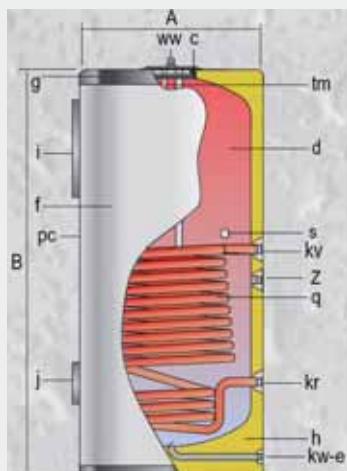

- c- Trappe d'inspection
- d- Ballon ECS
- f- Habillage extérieur
- g- Couvercle
- h- Isolation thermique
- i- Tableau de contrôle
- q- Serpentin échangeur
- s- Raccordement latéral
- e- Vidange
- tm- Sonde capteurs
- j- Trappe de visite
- pc- Anode

Connexions/Dimensions		CV-200-HL
Capacité ECS	l.	300
Puissance serpentin / Débit de primaire* 3/5/8 m <sup>3</sup> /h	kw	104/124/142
Poids à vide (environ)	kg.	115
kw, e : Entrée eau froide / Ecoulement	"GAS/M	1
ww : Sortie ECS eau chaude	"GAS/M	1
kv, kr : Connexions serpentin	"GAS/F	1
s : connection latérale	"GAS/F	1-1/2
z : Recyclage	"GAS/M	1
Cote A : Diamètre extérieur	mm.	620
Cote B : Longueur totale	mm.	1685
Surface serpentin	m <sup>2</sup>	3,1

\*Température primaire = 90°C, Température secondaire = 10/45°C

PRODUCTION ECS	PAC HT 12-6		PAC HT 14-7		PAC HT 18-9	
Temp. ext. (°C)	0	-10	0	-10	0	-10
Temp. dep. PAC (°C)	65		65		65	
Puiss. Moy (kW)	10,56	9,31	13,6	11,99	10	14,1
<b>Temp. ECS (°C)</b>	<b>58</b>	<b>58</b>	<b>56</b>	<b>57</b>	<b>55</b>	<b>56</b>
Temp. ini. (°C)	15		15		15	
<b>Temps (minutes)</b>	<b>85</b>	<b>98</b>	<b>63</b>	<b>73</b>	<b>52</b>	<b>61</b>

# PAC HT/ECS

	6,5	7,9	8,9
	1,7	2,0	2,2
	<b>3,84</b>	<b>3,99</b>	<b>4,12</b>
	6,2	7,5	8,4
	2,0	2,3	2,5
	3,14	3,23	3,36
	<b>12,0</b>	<b>14,3</b>	<b>17,9</b>
	4,4	4,9	6,1
	2,73	2,9	2,93
	10,4	12,4	15,4
	4,4	4,9	6,1
	2,37	2,5	2,52
	10,0	12,0	14,8
	5,1	6,0	7,3
	1,96	2,0	2,03
	8,9	10,7	13,1
	4,7	5,6	6,6
	1,87	1,91	1,98
	7,3	9,3	11,4
	4,2	5,3	6,0
	1,75	1,76	1,88
	6,3	8,5	10,5
	3,8	5,0	5,7
	1,66	1,7	1,85

**Airwell**

Votre distributeur agréé

POMPAC  
1 rue du Doubs  
BP 20114 NEUDORF  
67028 STRASBOURG CEDEX

**Airwell France SAS**

1bis, Avenue du 8 mai 1945  
Saint Quentin en Yvelines  
78284 GUYANCOURT  
France  
Tel. +33 (0)1 39 44 78 00  
Fax +33 (0)1 39 44 65 17  
www.airwell.fr  
contact@airwell-group.com

